



KATALÓG DVIEROK 2022

ROZDELENIE DVIEROK

Fóliované dvierka

Dvierka sú vyrobené zo špeciálnej MDF dosky, na ktorú sa zalisuje vrchná pohľadová fólia.

Typy fólií sú zoradené vo vzorkovníku s tým, že každá fólia je označená na zadnej strane štítkom s číslom a názvom fólie, ako aj s cenovou kategóriou dvierok.

V ponuke máme viac ako 140 rôznych fólií: uni farby, hlboké maty – supermaty, vysoké lesky a napokon drevodekory a fantázia dekory. Každý tvar dvierok je možné kombinovať s ľubovoľným typom hrán.

Striekané dvierka

Dvierka sú vyrobené z MDF dosky hr. 18 mm a sú povrchovo upravené nanosením farby technológiou striekania. Odtiene farby je možné si vybrať zo širokej palety odtieňov zo vzorkovníkov farieb RAL a NCS.

Povrch dvierok môže byť matný alebo lesklý.

Tvar striekaných dvierok môže byť rovnaký ako pri fóliovaných dvierkach.

Dvierka je možné nastriekať aj obojstranne.

Akrylátové dvierka – Senosan

Povrch Senosanu je unikátny zrkadlovým leskom, resp. hlbokým matom. Dvierka sú ohranené laserovou technológiou bez viditeľnej špáry.

Senosanové dvierka sa vyznačujú vysokou odolnosťou voči oteru a poškrabaniu.

Rozdelenie Senosanu: vysoký lesk AM 1800 TOP X
Hlboký mat AM 1800 TOP MAT
GLASS

Hliníkové profily: Alu dvierka – rámiky

Rám dvierok je vyrobený z hliníkových profilov rôznych typov, farieb a sklenených výplní, do ktorých je vložené sklo.

Ponúkame:

13 rôznych profilov, 8 rôznych povrchových úprav eloxovaného hliníka. Veľký výber sklenených výplní.

Hliníkové dvierka pre Vás pripravíme aj s kovaním-závesy, výklopy a pod. od výrobcov Blum a Häfele a samozrejmosťou je aj príprava otvorov pre úchytky a ich osadenie.

Úchytky

Sú neodmysliteľnou súčasťou našej komplexnej ponuky dvierok a doplnkov.

Ponúkame Vám veľkú kolekciu kovových zafrézovateľných úchytiiek zaujímavých tvarov, obvykle v materiáloch nerez alebo hliník.

Vieme Vám však dodať úchytky aj s rôznou povrchovou úpravou podľa RAL vzorkovníka, farby sú nanášané práškovou technológiou.

Doplňky

Celkový dizajn Vašej novej kuchyne, resp. aj ostatného nábytku dokreslí použitie ríms a pilastrov.

Tieto môžu byť vyhotovené ako fóliované alebo aj striekané, podobne ako dvierka.



Výhody dvierok DREVANA

- Veľký výber rôznych druhov a tvarov dvierok
- Široká ponuka fólií
- Ľahká údržba
- Variabilita povrchových úprav
- Dlhá životnosť
- Farebná stálosť
- Dobrá oteruvzdornosť
- Hygienická nezávadnosť
- Rýchla dodávka a teda aj možná rýchla premena interiéru
- Cenovo výhodné

STAČÍ SI VYBRAŤ

HL. R3

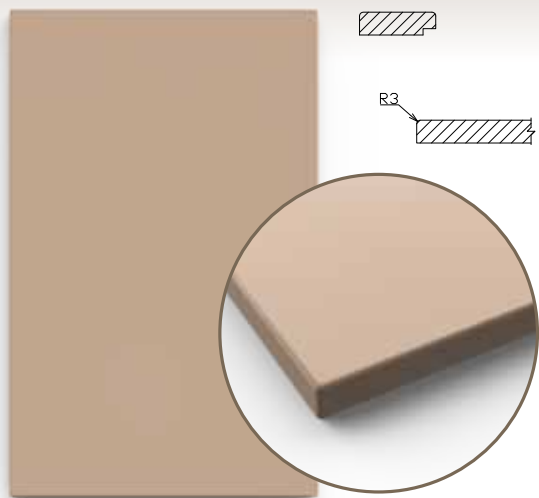

HL. R5

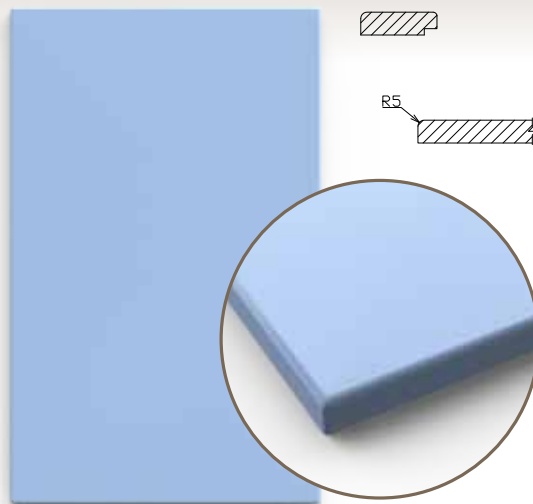

HL. R3 ROH R1

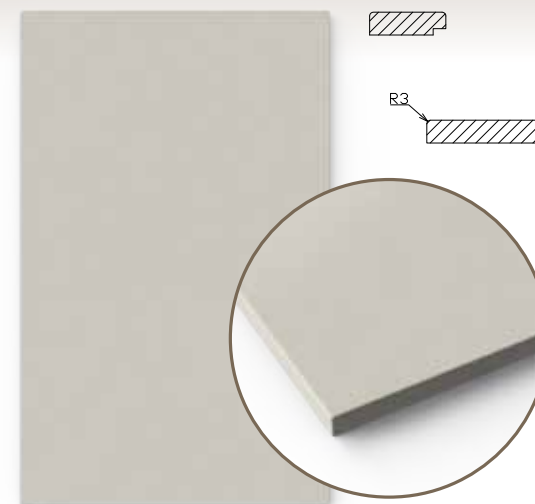

HL. S

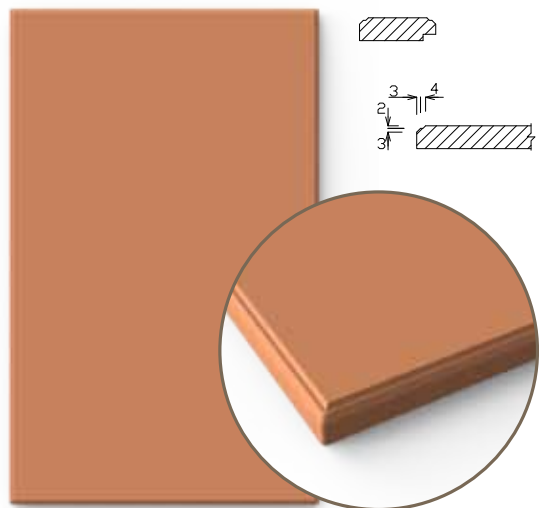

HL. X

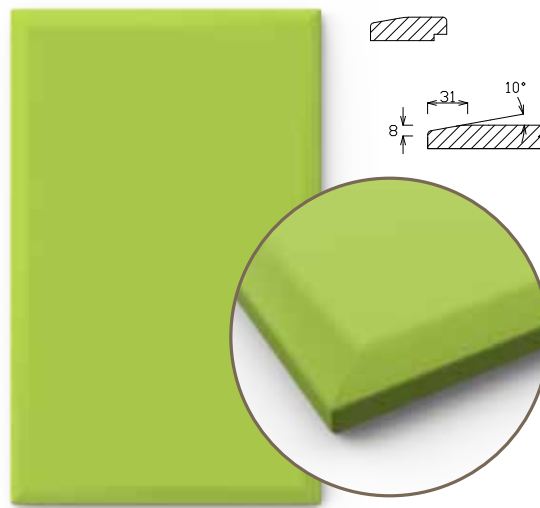

viditeľná hrana

HL. D

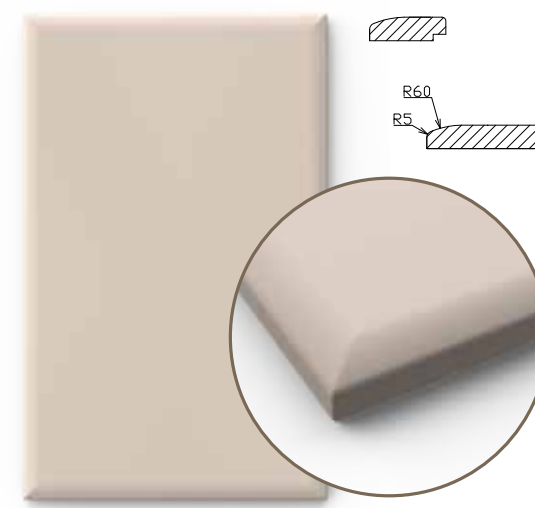

zabrúsená hrana - tzv. mydlo

K8/E



K6/E

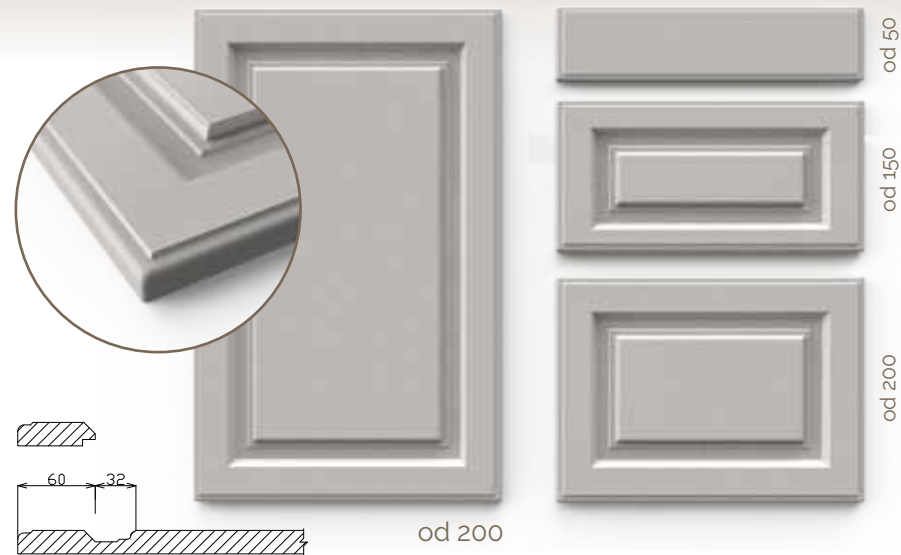

K31/S

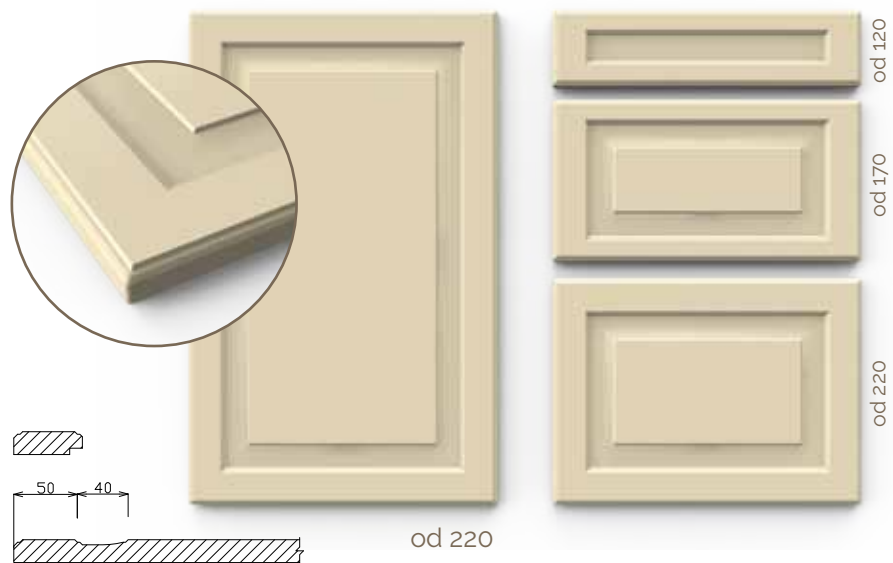

K26/E



K9/E



K32/R3

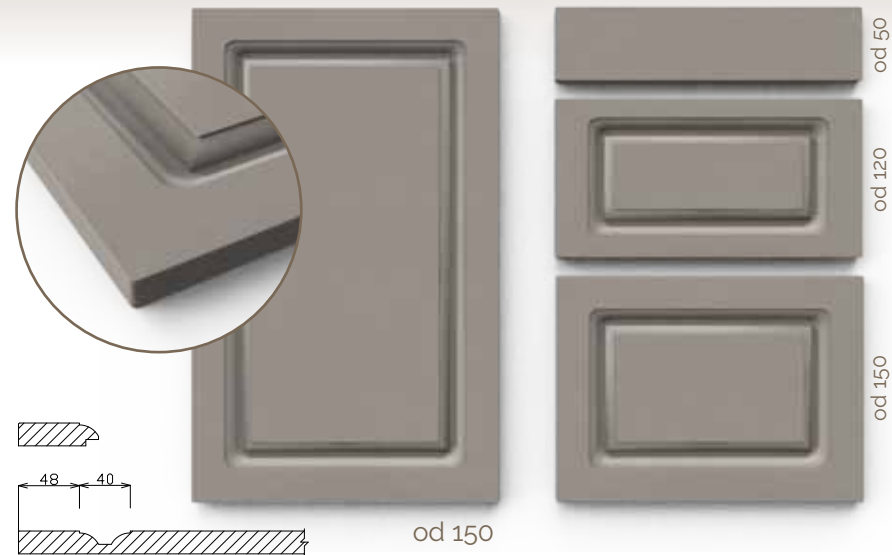

K1/E

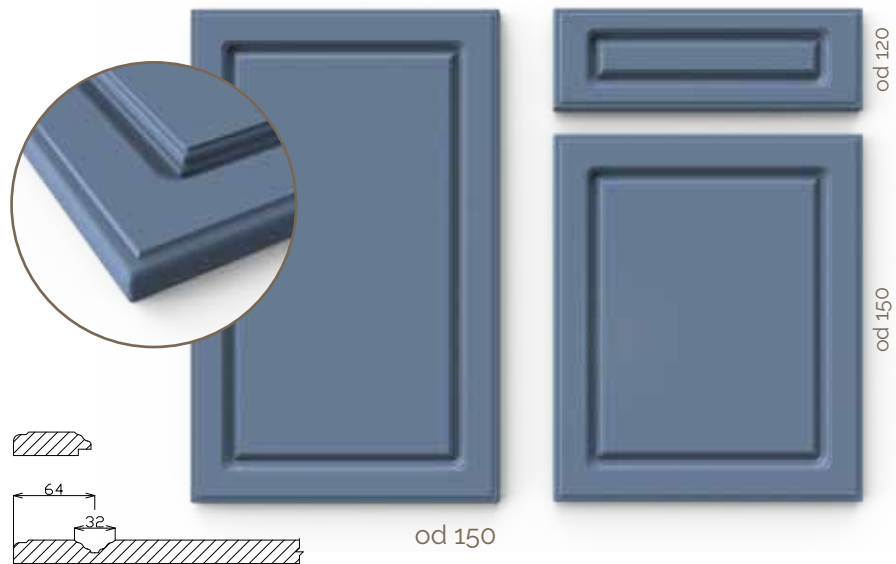

K6/E SKLO



K29/S

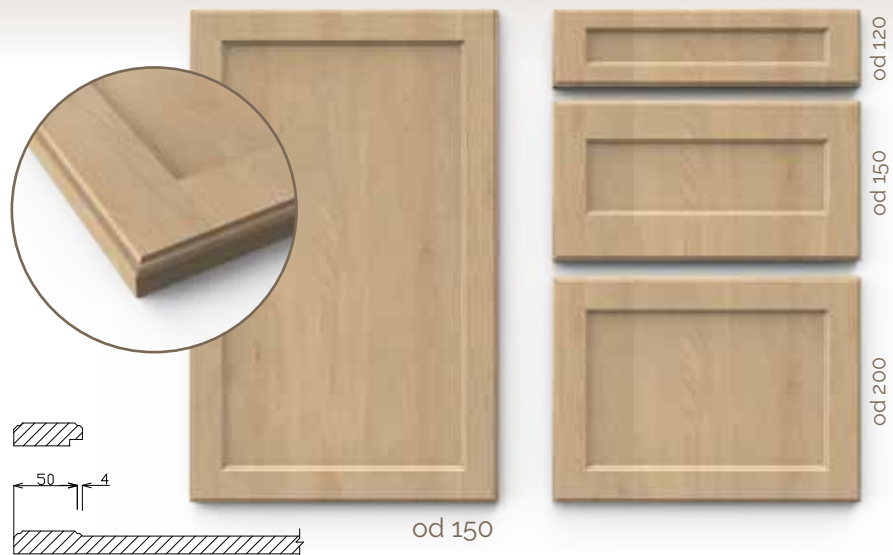

od 150

K25/E



od 160

K30/S

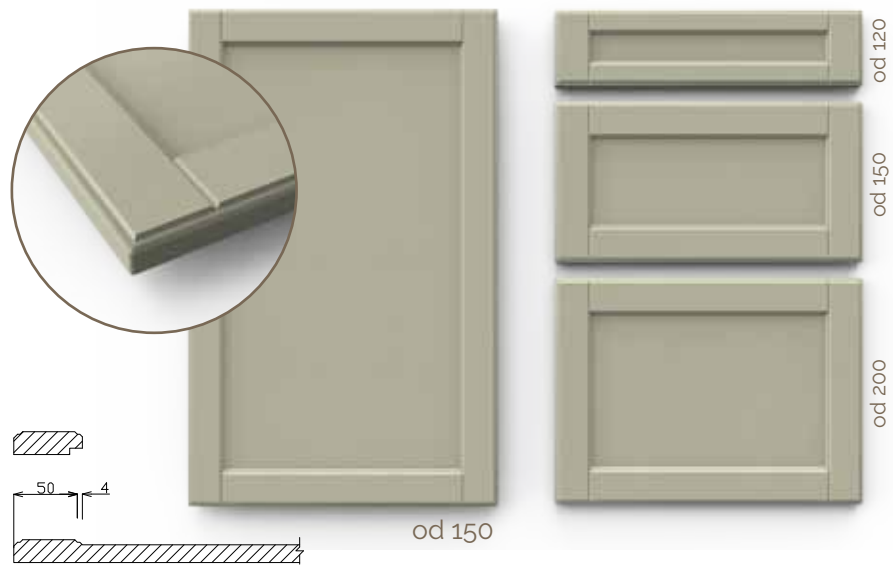

od 150

K19/E

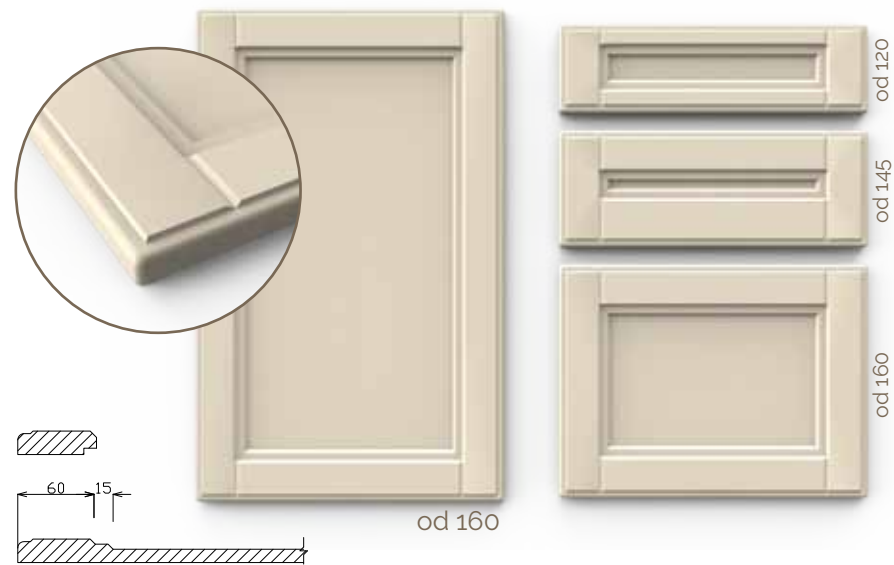

od 160

K14/E



K14/E SKLO



K24/E SKLO M6

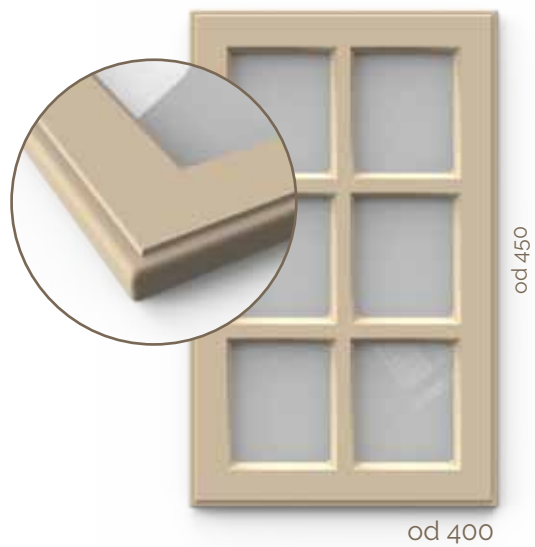

K24/E

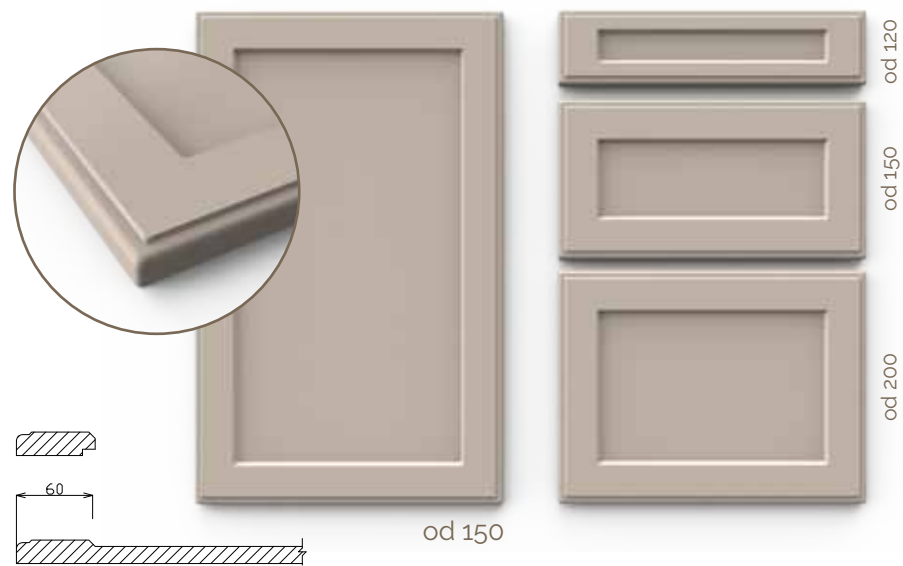

K27/R3

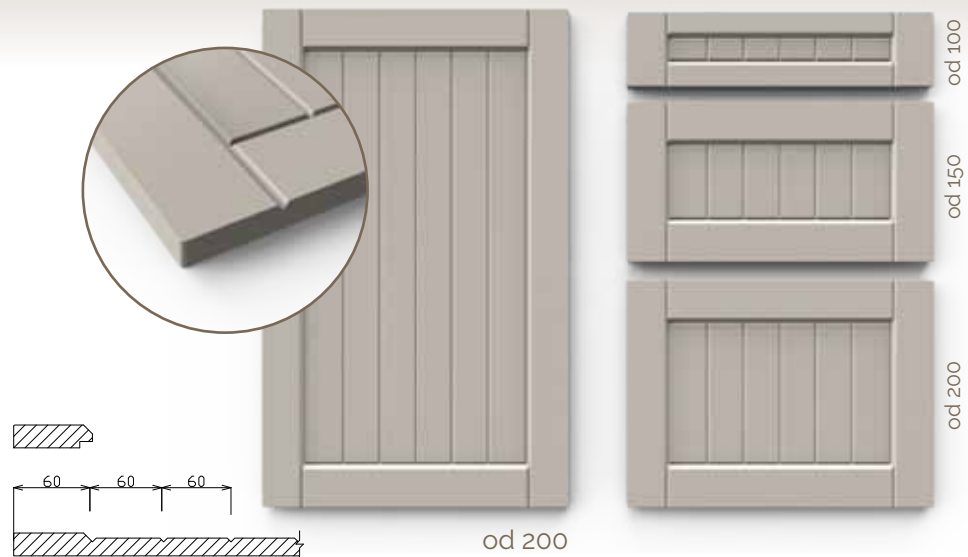

K28/R3

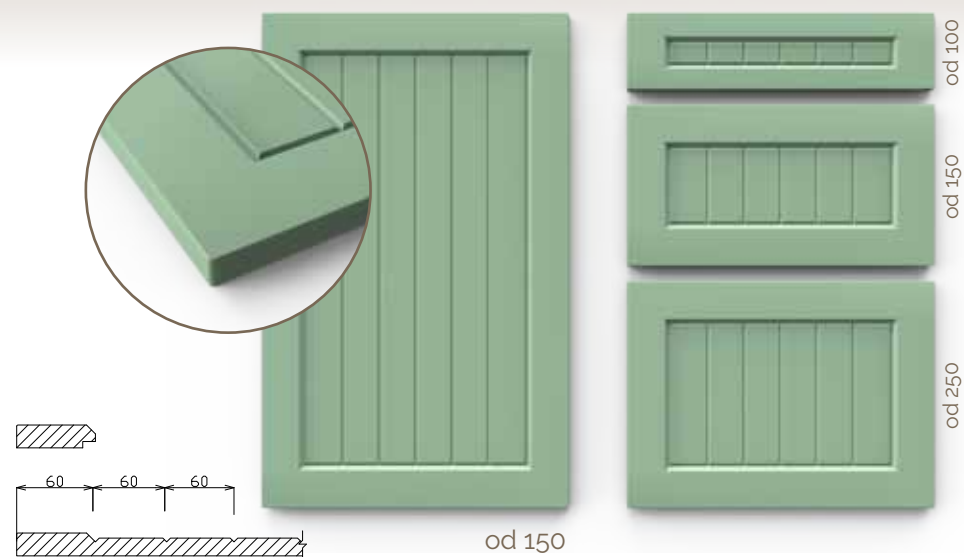

K16/R3

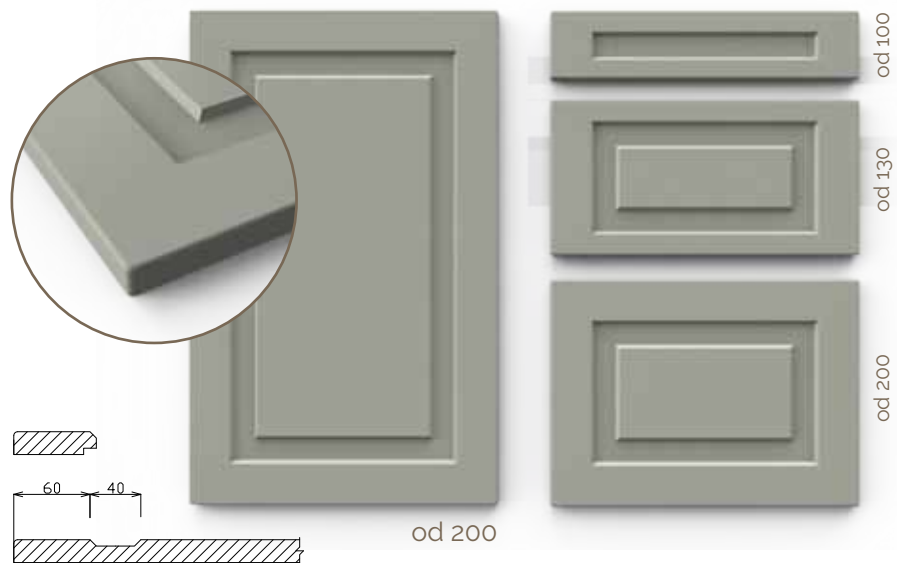

K15/S



K11/E

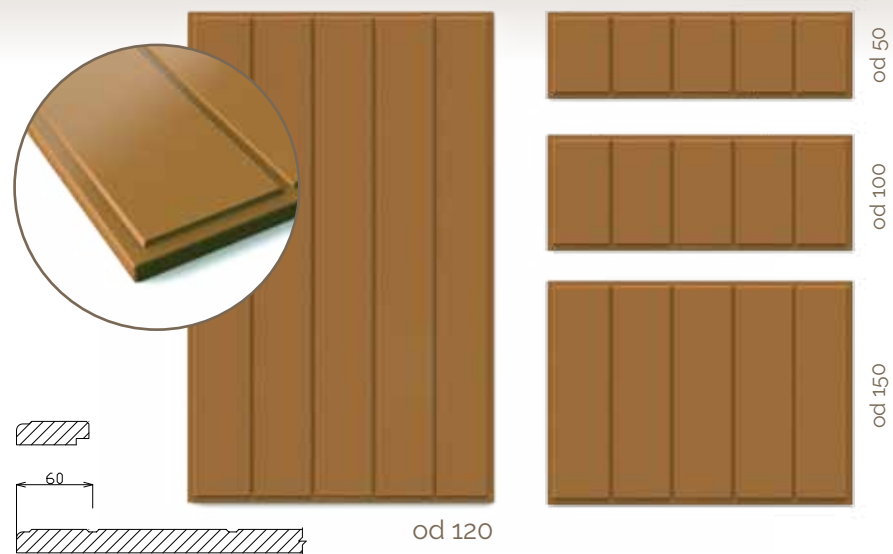

K20/E

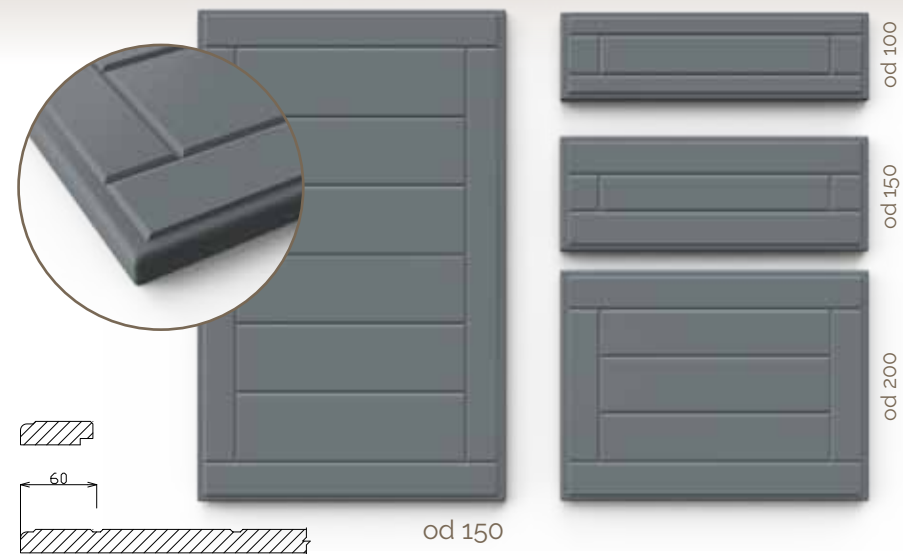

K10/E

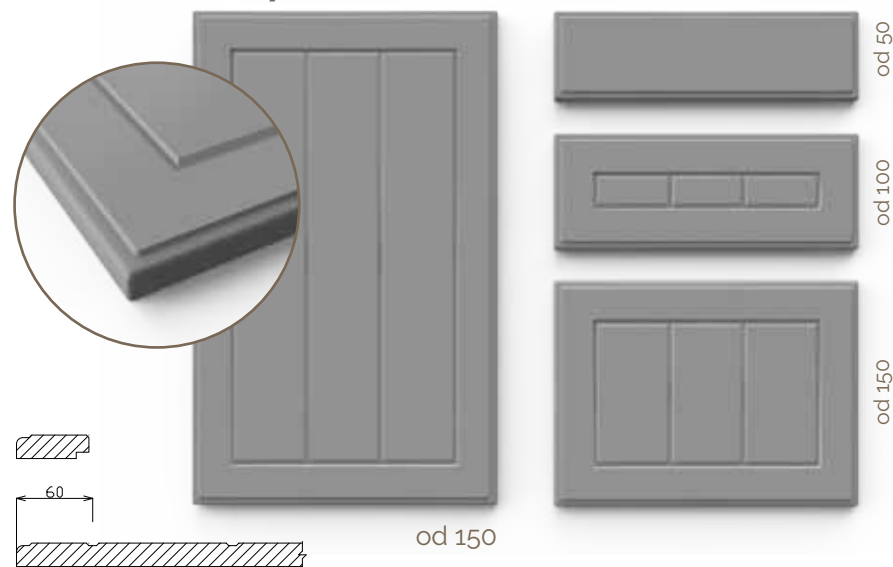

K12/E

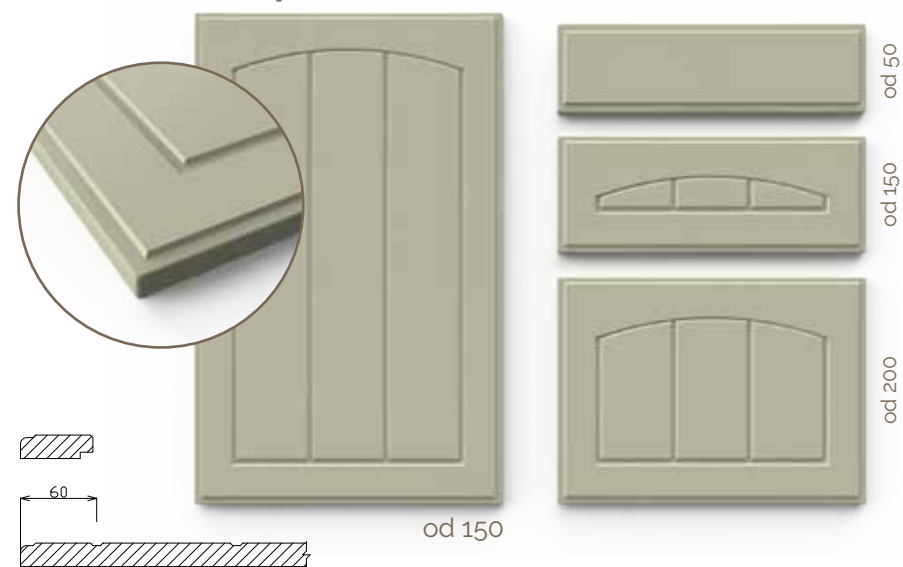

K23/R3

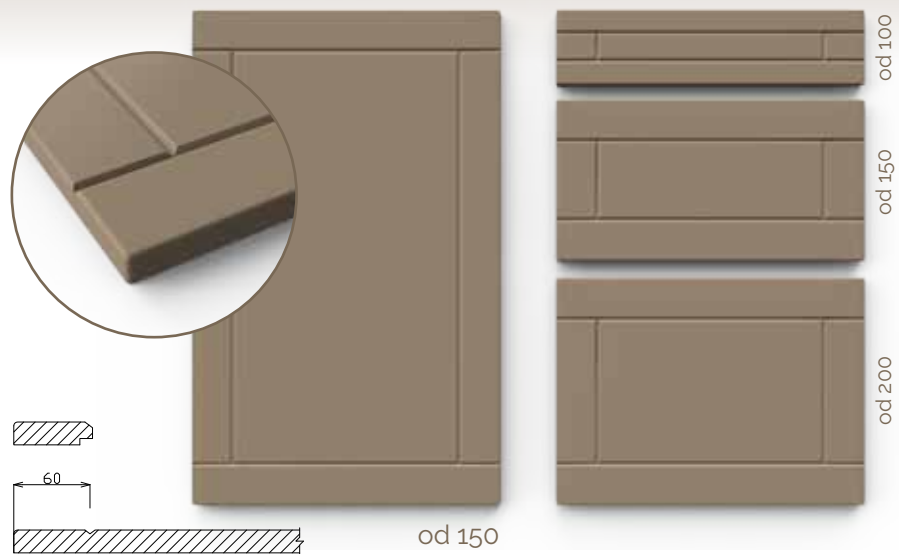

K18/R3

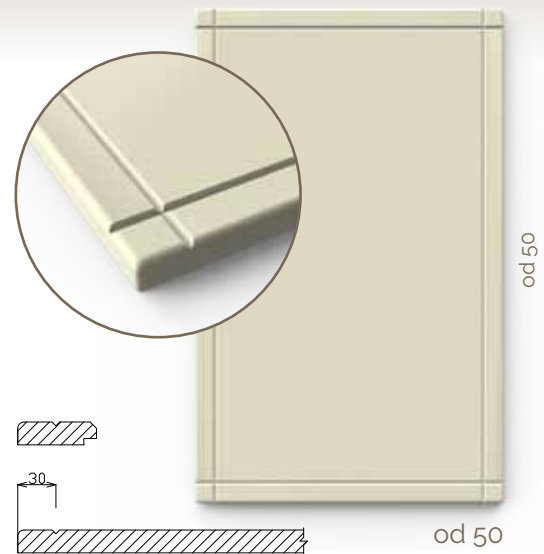

K21/R3

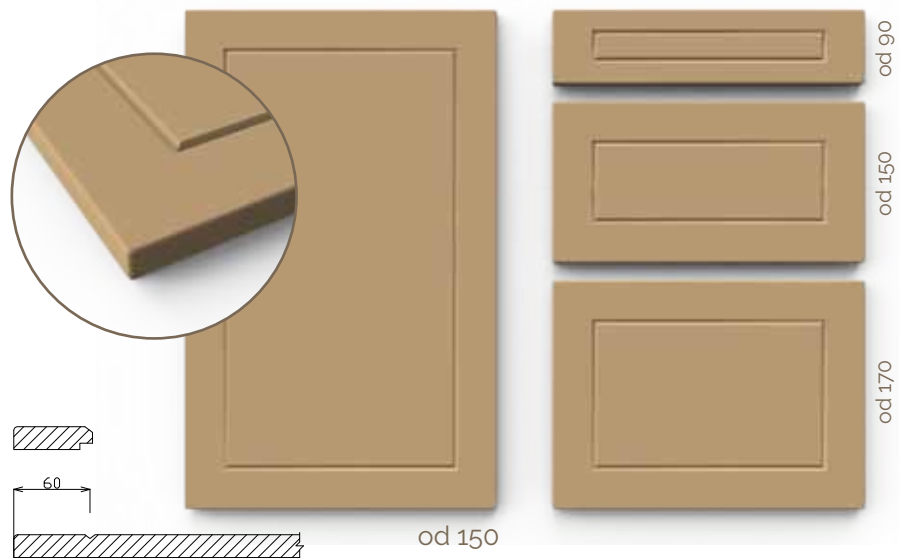

K22/R3

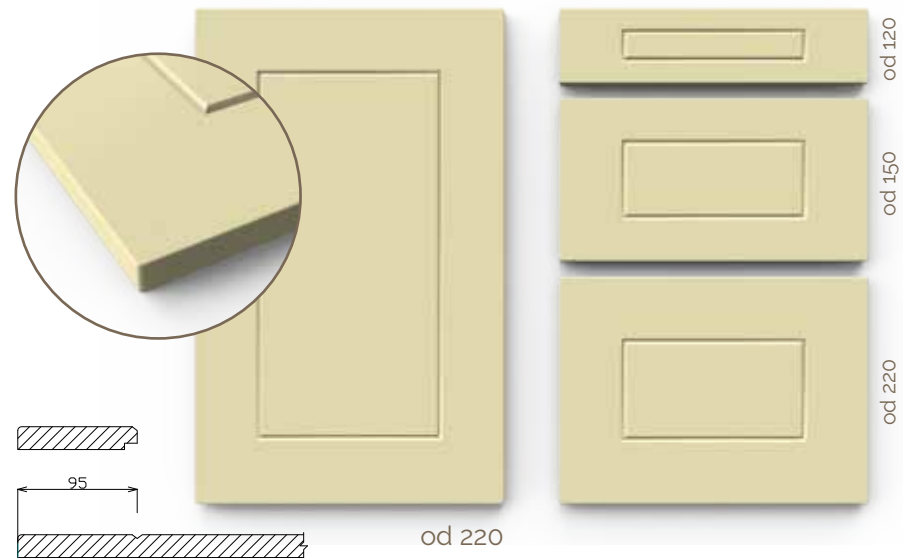

K17/R3

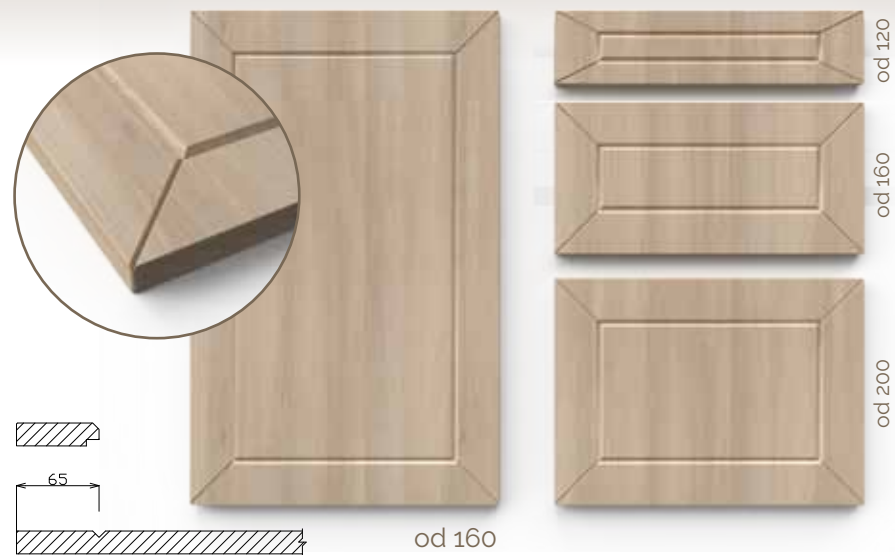

K5/R3

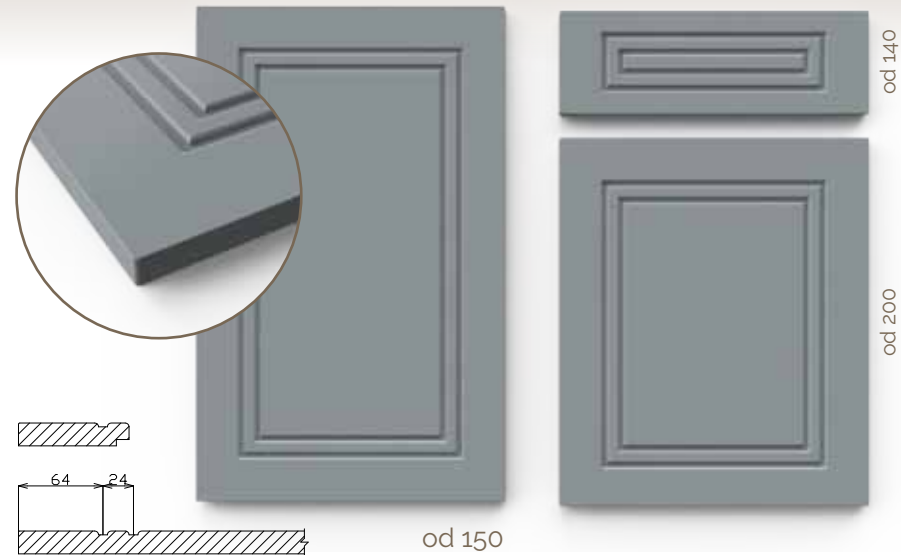

K7/D



K7/X

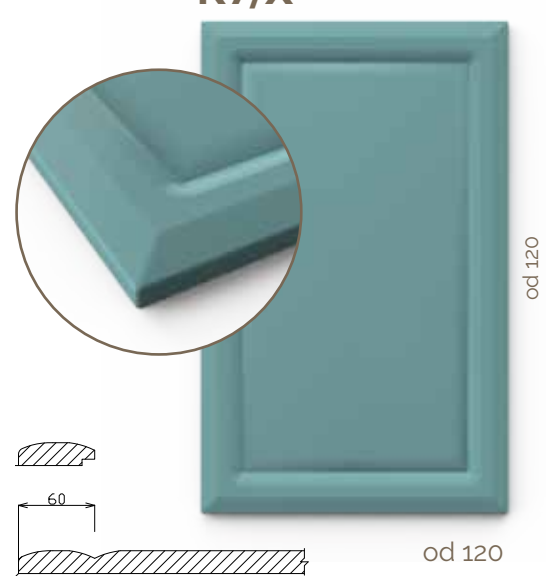

K2/E

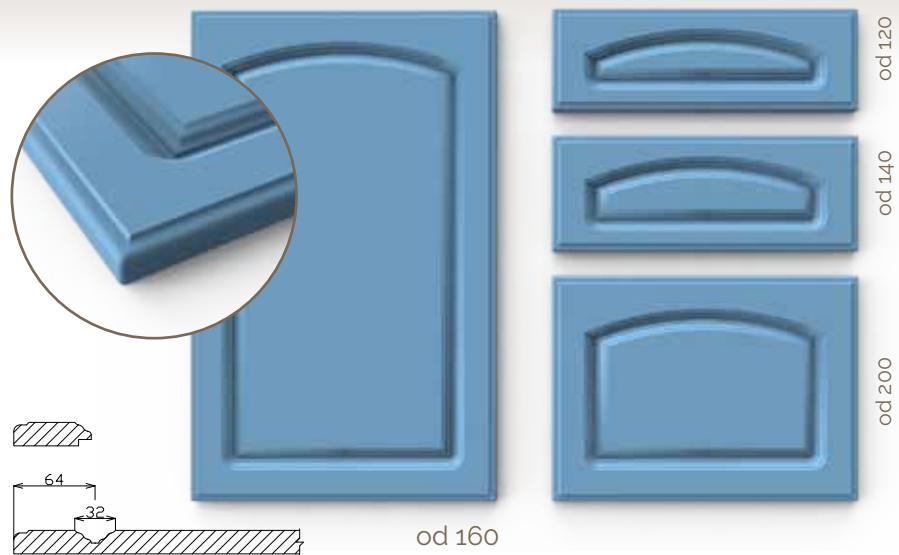

K2/E SKLO

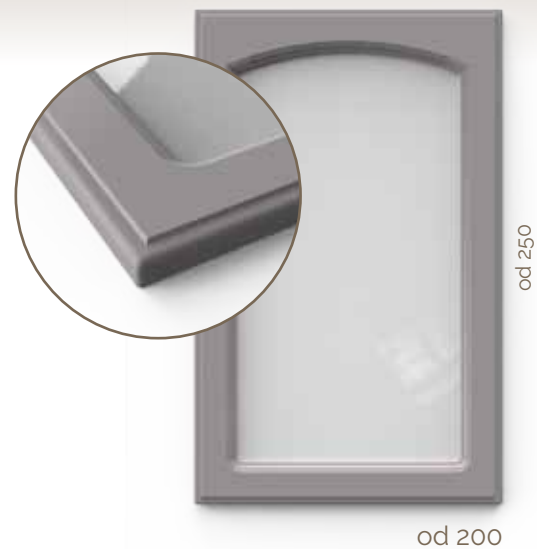

K2/E SKLO M4

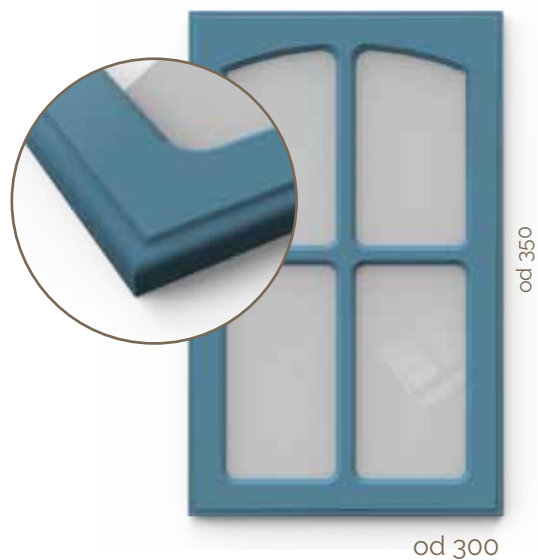

K4/E



K3/E

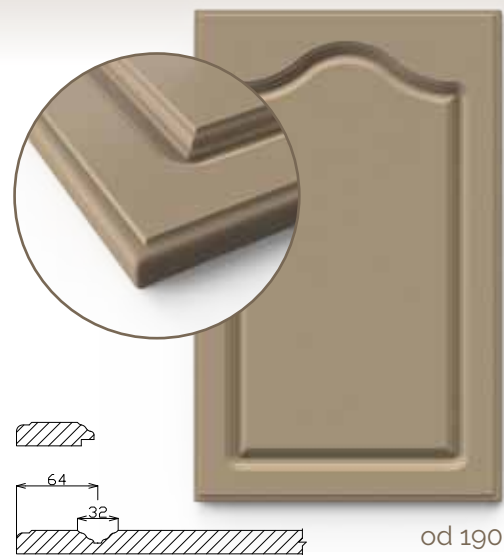

od 190

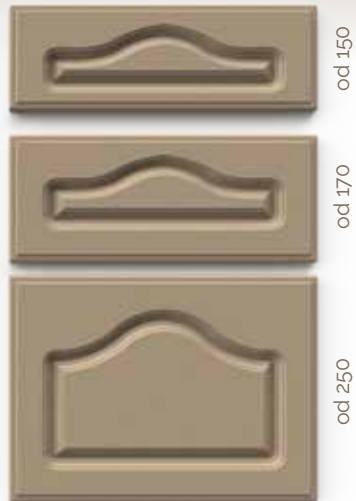

od 150

od 170

od 250

K3/E SKLO



od 200

od 250

K6/E SKLO M6

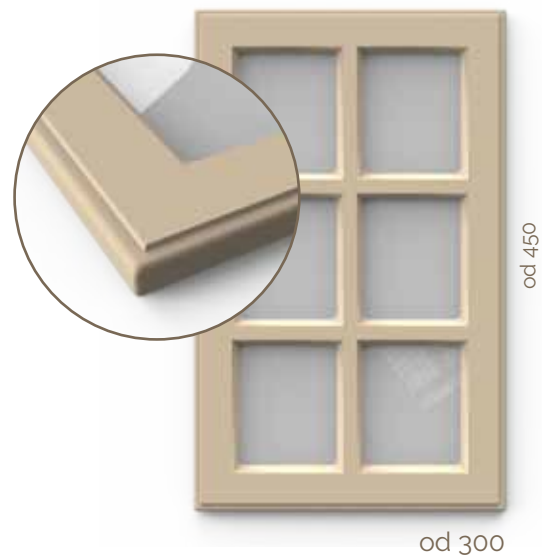

od 300

od 450

K13/E

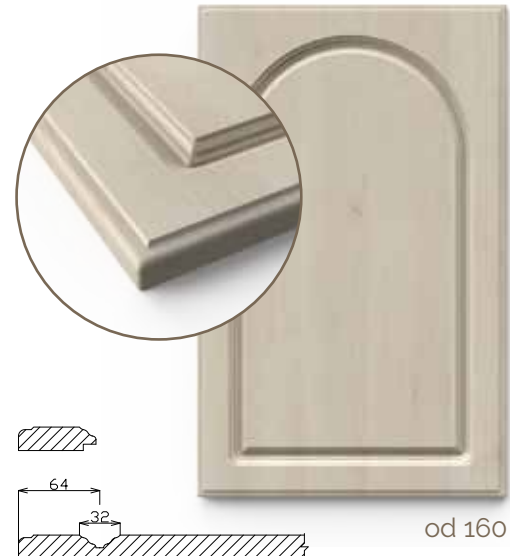

od 160



od 120

od 140

od 200

FÓLIOVANÉ DVIERKA ÚCHYTKOVÉ

U1

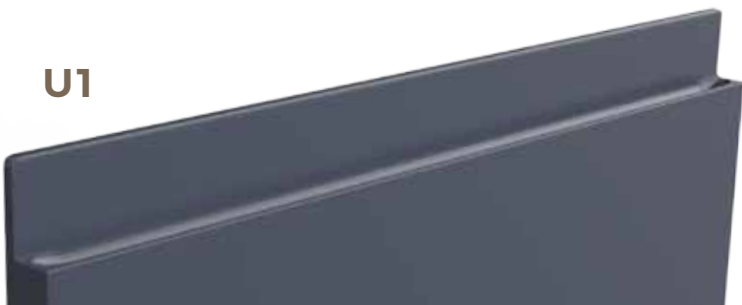

U3



U5



U2

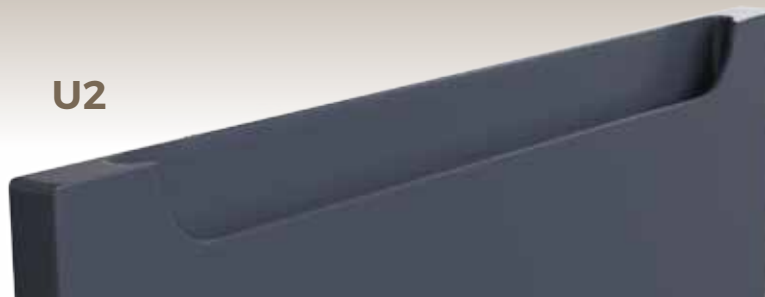

U4



U6

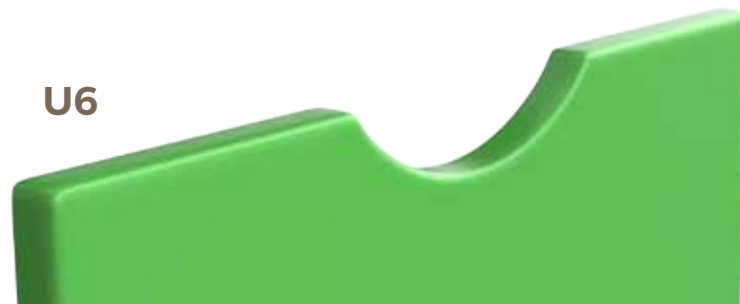

U7



DETAILY

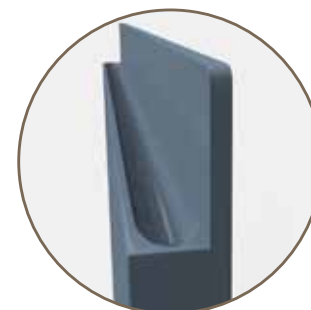
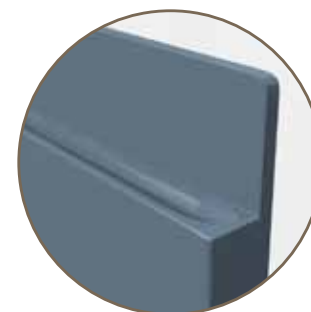

Úchytky U1, U2, U3, U4 nie je možné použiť s lesklou fóliou a fóliou supermat. Chrbát dverok je biely. Hrúbka dverok je 22mm.

SKLENENÉ VÝPLNE



SATIN WHITE



LACOMAT BIELY



LACOBEL BIELY



LACOBEL EXTRA BIELY

SKLENENÉ VÝPLNE

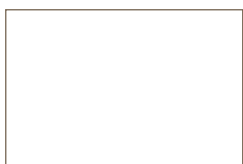

číre

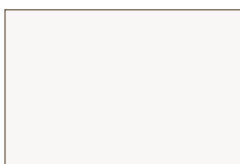

lacomat biely

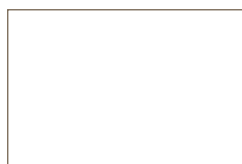

lacobel 25 farieb

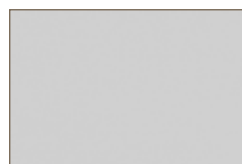

satin white

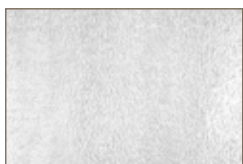

činčila číra



činčila bronz



kôra číra



kôra bronz



krizet



master care

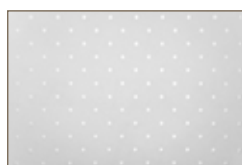

pavee



delta



krepi

Celkovo ponúkame 56 typov skiel a zrkadiel.

Sklo je štandardne vsadené (zafrézovaná polodrážka) alebo nevsadené.

Dvierka s otvorom pre sklo majú rámik š. 60 mm, avšak môžu mať aj mriežku (4, 6, 8 okienok). Hĺbka polodrážky je 5 mm.

MOŽNOSTI VYHOTOVENIA



rámik



mriežka M4



mriežka M6

STRIEKANÉ DVIERKA

Striekané dvierka predstavujú vyšší štandard dvierok vhodných do interiérov s nádychom luxusu. Ich povrch je príjemný, zamatový na dotyk. Predná strana dvierok je nastriekaná špeciálnou farbou, ktorá sa vyznačuje vysokou odolnosťou voči UV žiareniu.

Ponúkame vám striekané dvierka hladké aj frézované s povrchom matným alebo lesklým.

Farebný odtieň je možné si vybrať zo vzorkovníkov farieb RAL a NCS .

Možnosti vyhotovenia striekaných dvierok:

- Hladké s rôznym typom hrán
- Frézované tvary : sú identické ako pri fóliovaných dvierkach
- Hladké so zafrézovanou úchytkou do MDF materiálu
- Hladké so zafrézovanou kovovou úchytkou
- Jednotlivé možnosti úchytiiek sú uvedené v samostatnej kapitole .

Striekanie:

- Jednostranné
- Obojstranné



PROFIL 45



PROFIL U2



PROFIL J



PROFIL U

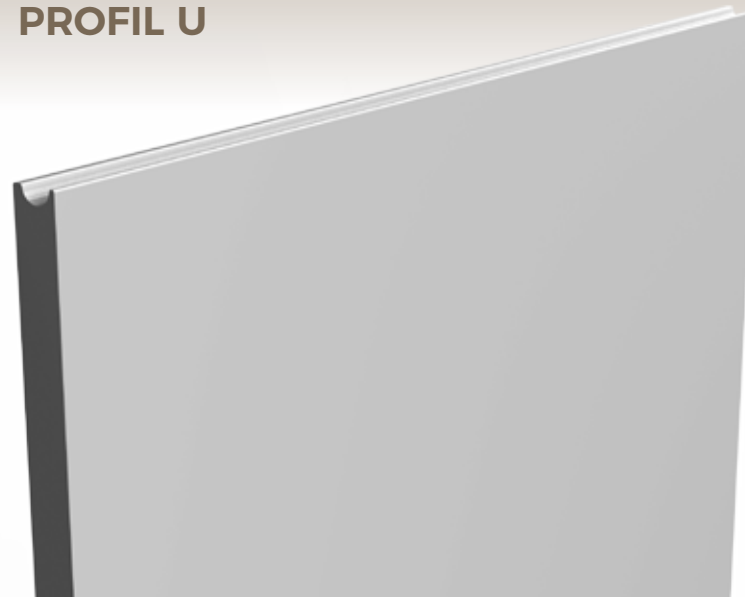

PROFIL U3



PROFIL U4



AKRYLÁTOVÉ DVIERKA SENOSAN

Senosan® AM1800TopX

Táto MDF doska má nalisovanú akrylátovú fóliu, od renomovaného výrobcu Senoplast a hrana je nalepená laserovou technológiou. Doska Senosan je odolná voči poškrabaniu. Dosky a fólie Senosan® sa líšia od iných materiálov na trhu vďaka svojim jedinečným povrchovým vlastnostiam.

Senosan® AM1800TopX

zaujme svojimi vynikajúcimi vlastnosťami:

- odolnosť proti poškrabaniu a oderu
- vysoký stupeň lesku
- po odstránení ochranej fólie nie je potrebné žiadne leštenie
- zvýšená odolnosť voči UV žiareniu
- vysoká chemická odolnosť
- antibakteriálne vlastnosti povrchu podľa ISO 22196 / JIS Z 2801

Senosan® AM1800 TopMatt

Tieto nové supermatné povrchy s efektom proti odtlačkom prstov ponúkajú rovnako vysoko kvalitné povrchové vlastnosti ako nábytkové fólie s vysokým leskom a sú štandardom v tomto odvetví.

Senosan® AM1800TopMatt AF

zaujme svojimi vynikajúcimi vlastnosťami:

- efekt proti odtlačkom prstov
- vysoká odolnosť voči škvrnám
- supermatný a hladký povrch
- vysoká odolnosť proti poškrabaniu
- povrch je odolný voči oteru
- zvýšená odolnosť voči UV žiareniu
- enormná chemická odolnosť
- príjemný povrchový pocit
- antibakteriálne vlastnosti povrchu podľa ISO 22196 / JIS Z 2801



AM1800TopX



AM1800 TopMatt

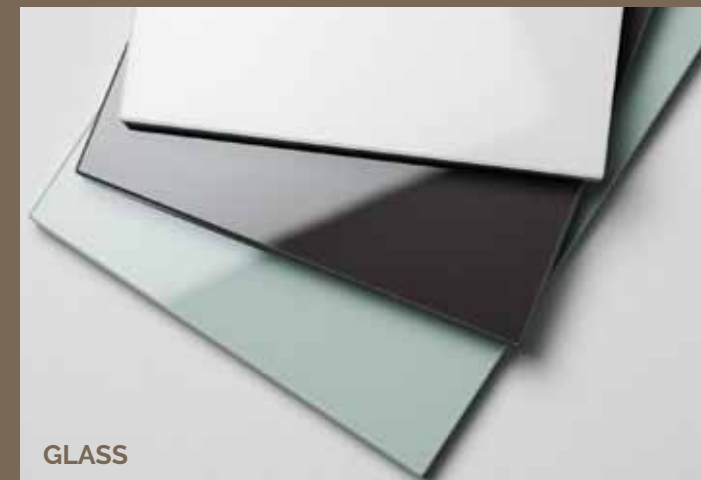

GLASS

Senosan® GLASS

Sklenené efekty s antibakteriálnymi povrchovými vlastnosťami

Sklenené čelá vytvárajú elegantný vzhľad v interiérovom dizajne. Pravé sklo je však veľmi náročný a citlivý materiál na nárazové a čistiace vlastnosti. Riešenie je: Senosan® **TopX GLASS** a Senosan® **TopMatt GLASS** - vysoko kvalitné povrchy s hĺbkovým vzhľadom skla. Tento koextrudovaný materiál spája estetické výhody skutočných sklenených predných plôch so spracovaním a praktickými výhodami dosiek Senosan®. Senosan® **GLASS** je teraz dostupný aj v matnej optike (mliečne sklo).

Senosan® GLASS zaujme svojimi vynikajúcimi vlastnosťami:

- exkluzívny vzhľad
- možnosť rezania a vŕtania na mieste inštalácie
- farebne identický protiľah pre všetky dekory
- vynikajúca nárazová pevnosť a odolnosť proti poškrabaniu
- jednoduché čistenie a údržba
- antibakteriálna povrchová vlastnosť podľa ISO 22196 / JIS Z 2801

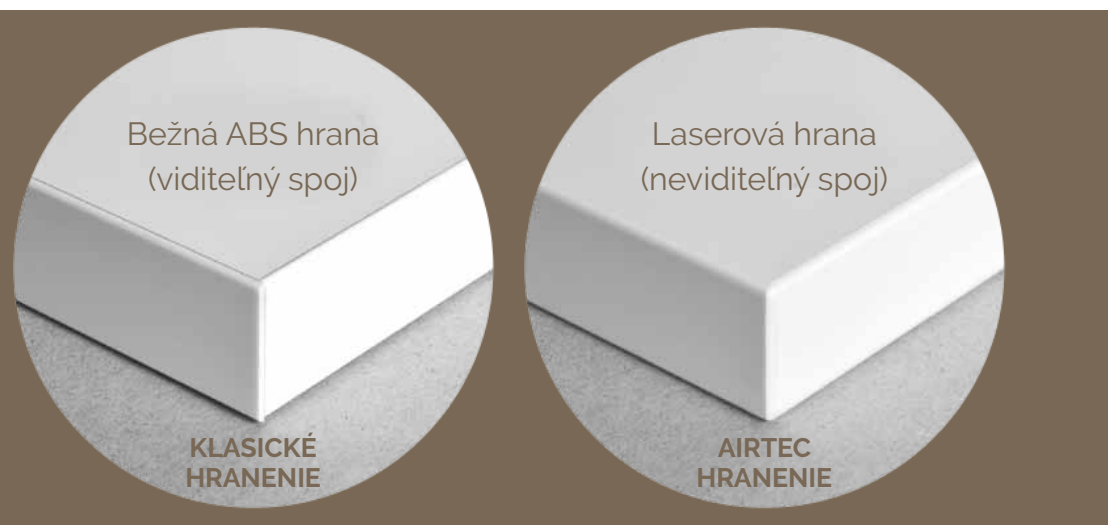

Farebné možnosti:



Farebné možnosti dverok sú v katalógu len ilustračné. Pri objednávaní dverok je nutné si farbu vždy overiť vo vzorkovníku fólií

HLINÍKOVÉ DVIERKA - ALU DVIERKA

Rám dvierok je vyrobený z hliníkových profilov rôznych typov, farieb a sklenených výplní, do ktorých je vložené sklo.

Ponúkame:

13 rôznych profilov

8 rôznych povrchových úprav eloxovaného hliníka

Veľký výber sklenených výplní

Hliníkové dvierka pre Vás pripravíme aj s kovaním - závesy, výklopy a podobne od výrobcov Blum a Häfele a samozrejmosťou je aj príprava otvorov pre úchytky a ich osadenie.



PROFIL A

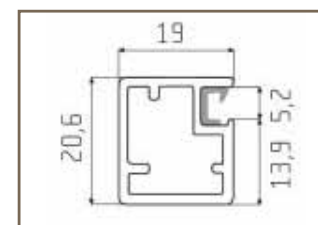
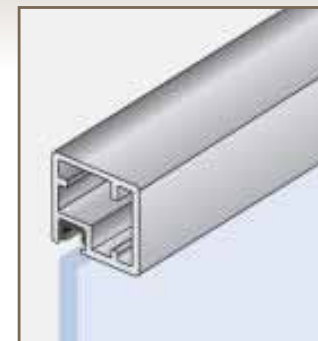

PROFIL A18

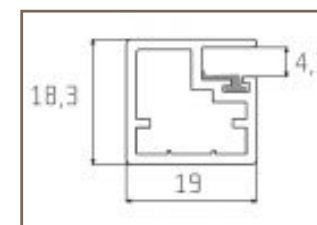
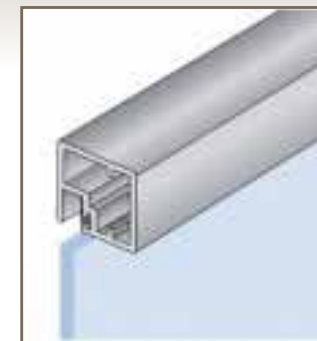

PROFIL H

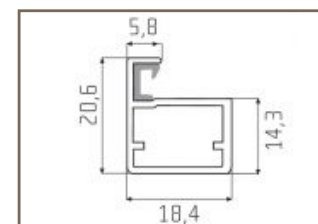
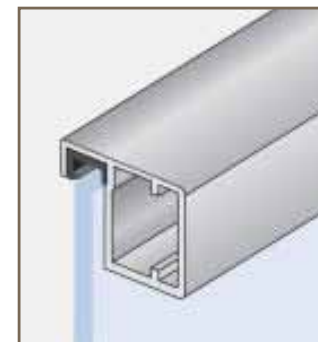

PROFIL I

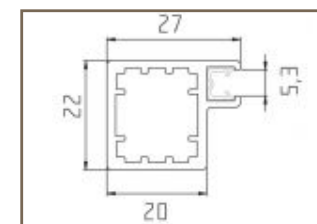
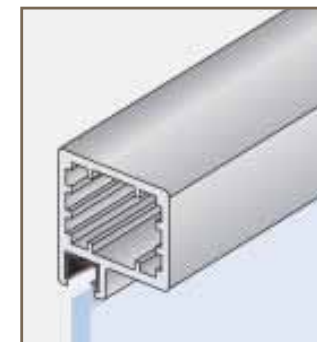

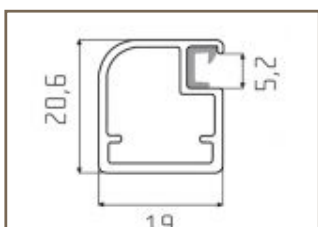
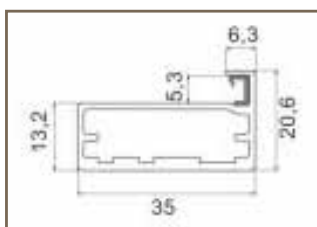
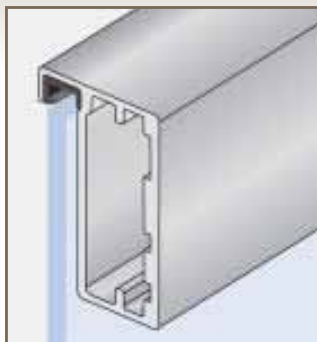
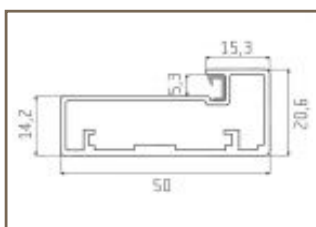
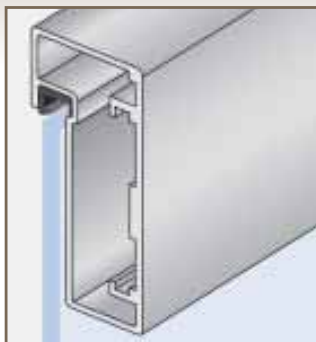
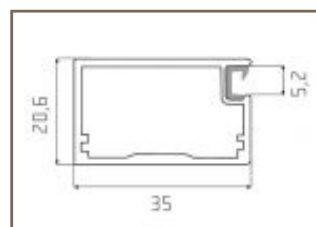
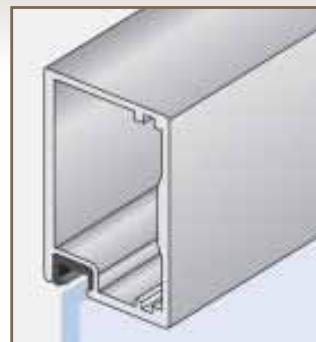
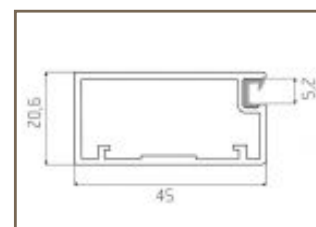
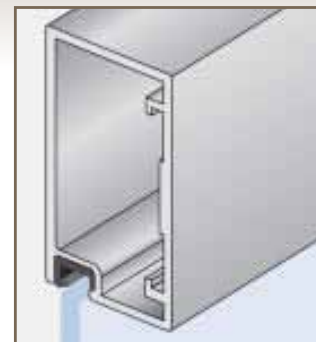
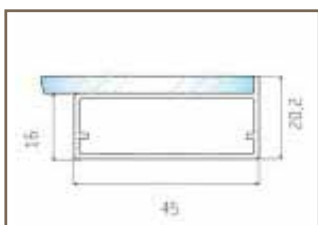
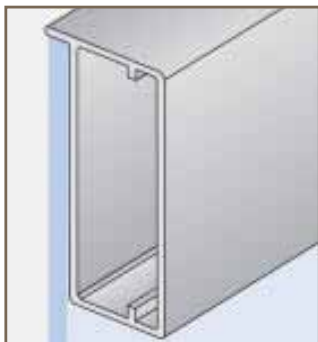
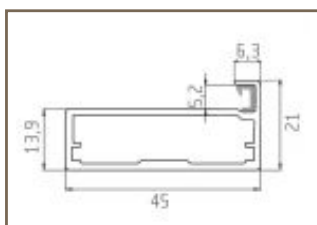
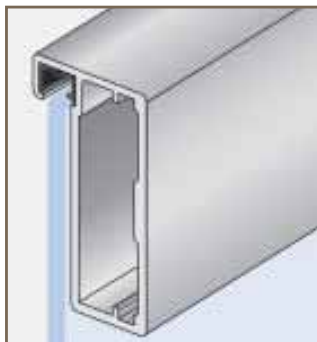
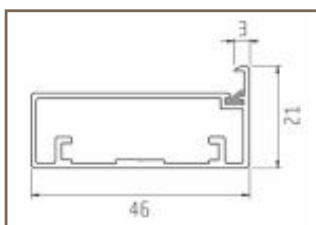
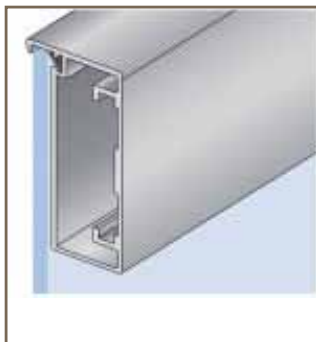
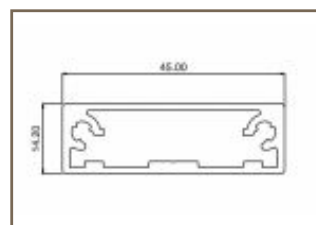
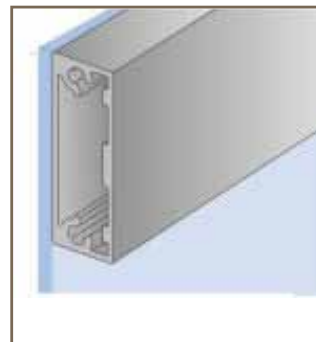
PROFIL B**PROFIL C****PROFIL D****PROFIL F1****PROFIL G****PROFIL J****PROFIL K****PROFIL M****PROFIL N****SKLO SAMOSTATNE**

Ponúkame 56 typov skla. Sklo môže byť dodané aj samostatne.

ÚCHYTKY

Povrchová úprava úchytiiek je štandardne hliník alebo nerez, avšak vieme ich opatriť práškovou farbou v odtieňoch RAL.

Úchytky dodávame osadené na dvierkach, alebo samostatne.

345.18

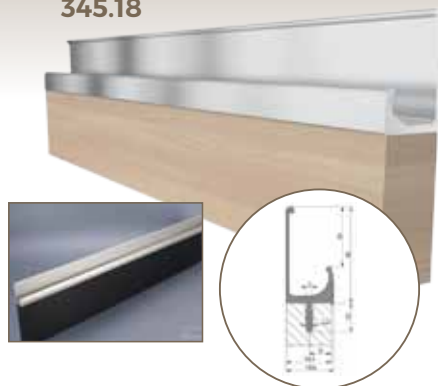

2159 A



2159 B

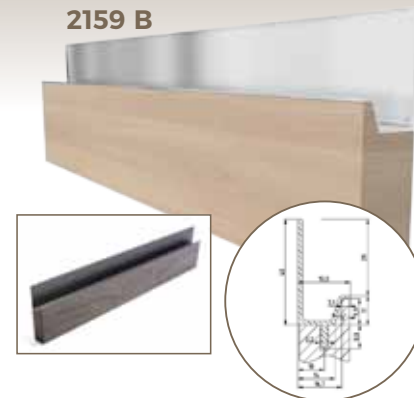

2159 C



2192



2197 A

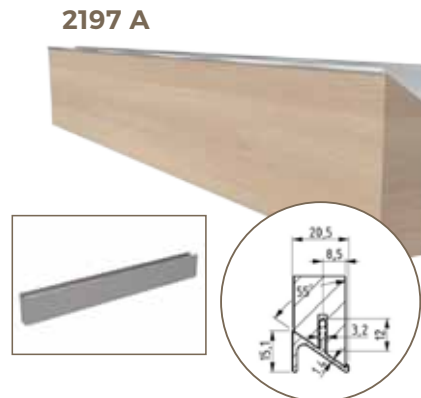

2197 B

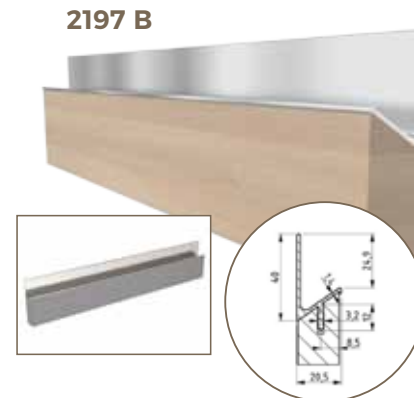

2197

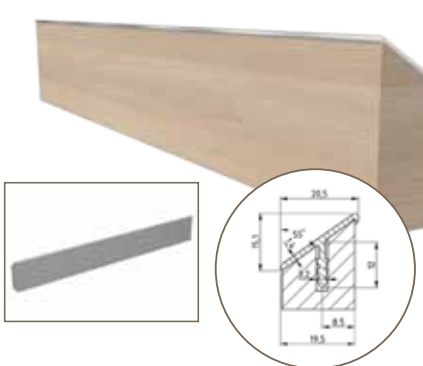

2198 B

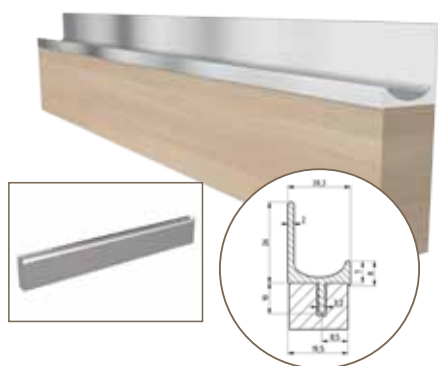

555.97

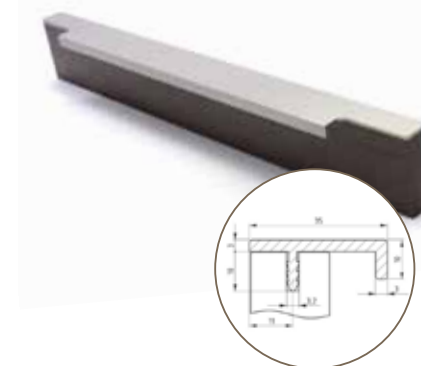

2141

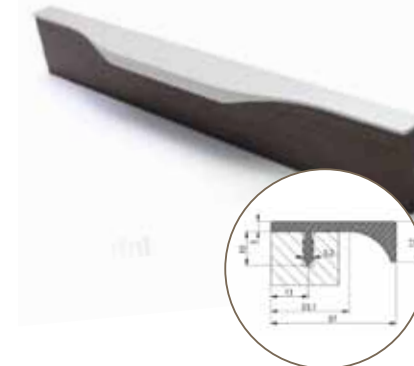

ÚCHYTKY

UK1

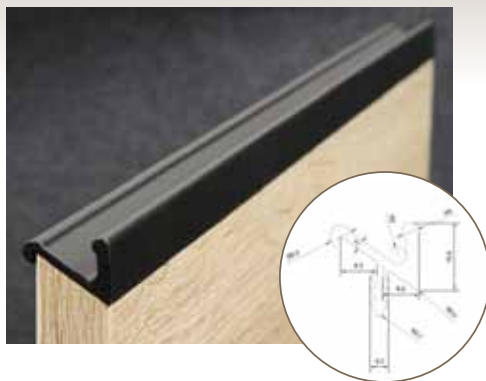

UK2

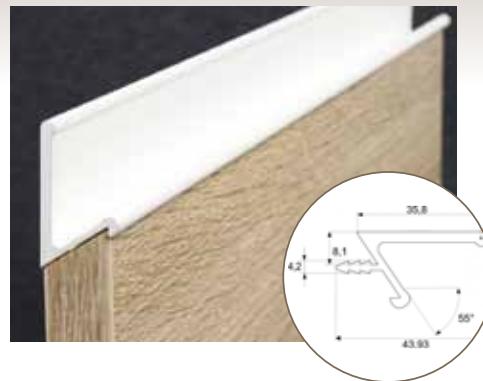

UK4

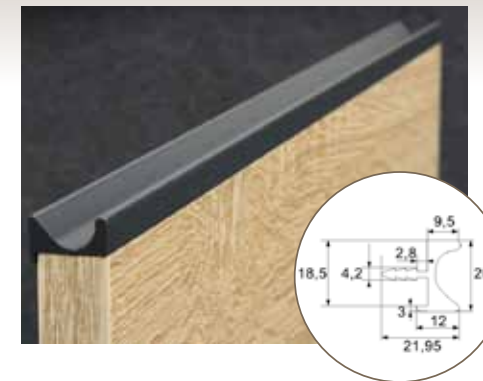

UK5

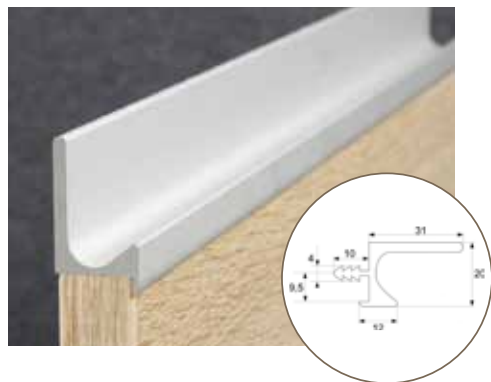

UK7

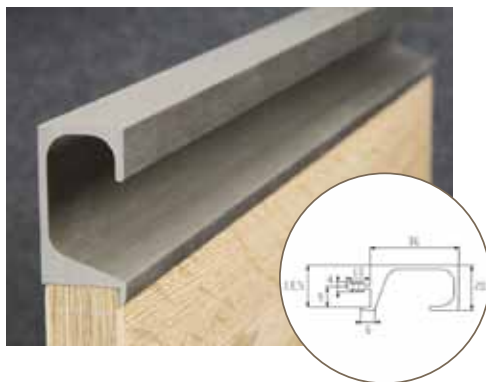

UK8

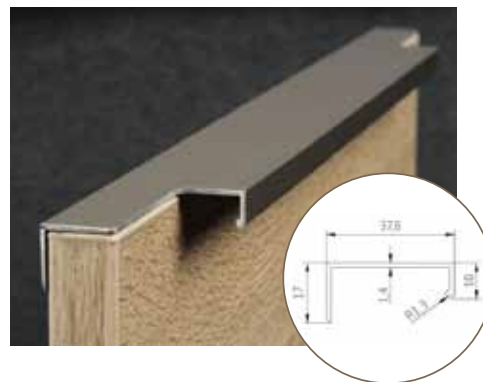

UK9

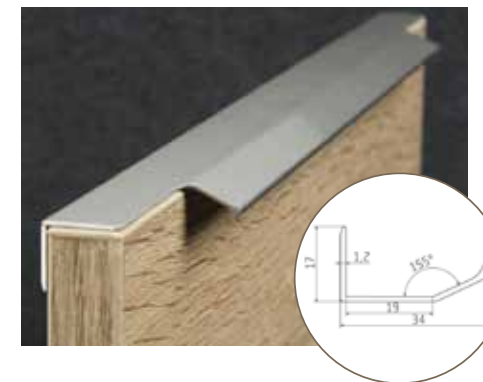

UK11

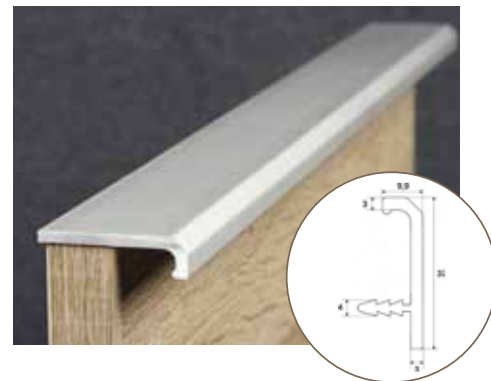

UK15

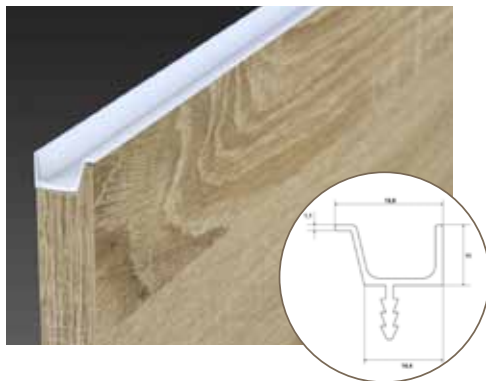

UK16

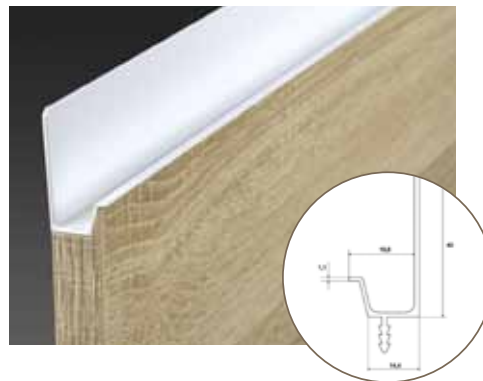

UK17

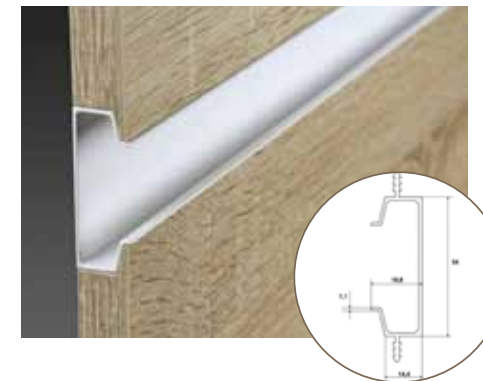

OZDOBNÉ STĹPIKY - PILASTRE

Ozdobné stĺpiky je možné objednať v ľubovoľnej dĺžke do maximálneho rozmeru 2480mm, šírka je 50mm.

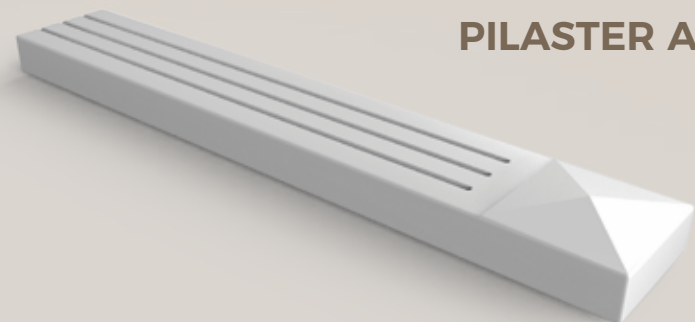

PILASTER A

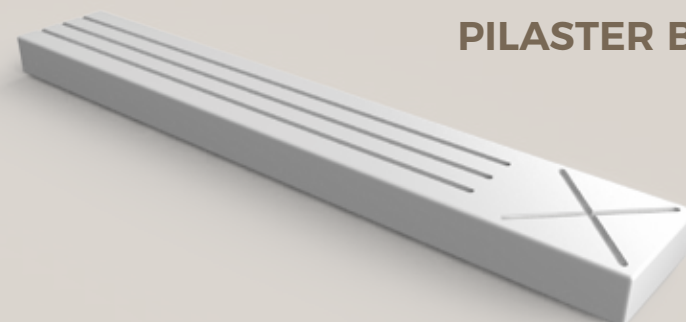

PILASTER B

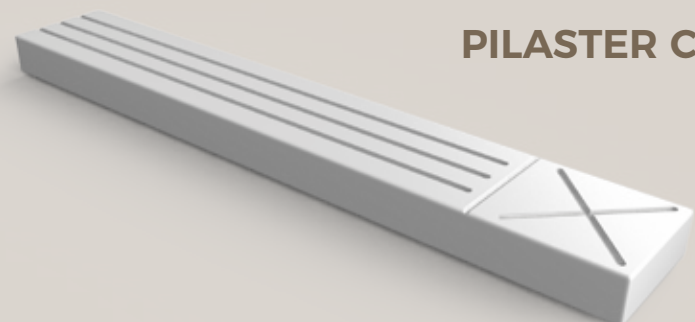

PILASTER C

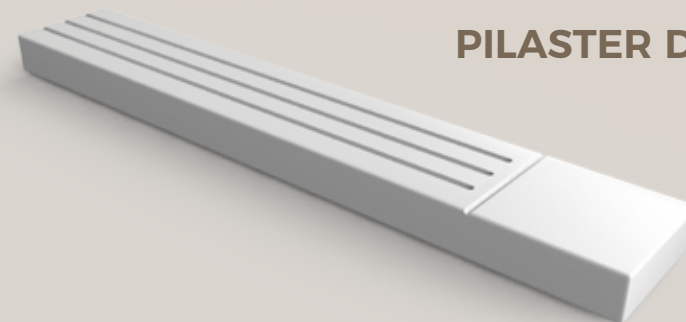

PILASTER D

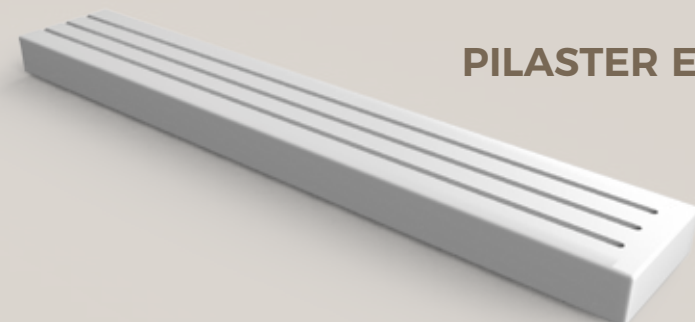

PILASTER E

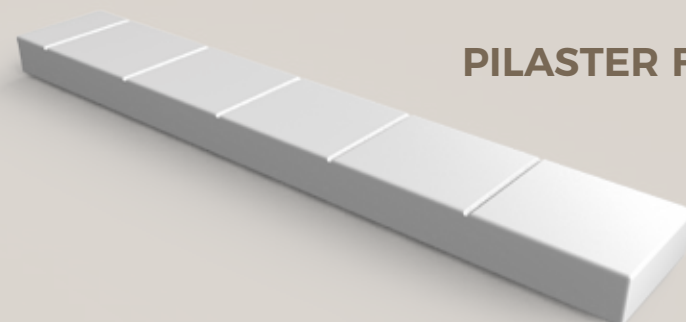

PILASTER F

OZDOBNÉ RÍMSY

Rímsy sa vyrábajú v štandardnej hrúbke 18mm a dĺžku Vám vyrobíme na mieru do maximálnej dĺžky 2480mm.

Šírka rímsy je 150 mm, avšak vieme ju vyhotoviť v akejkoľvek šírke a profilom na každej strane.

Platí len pre D, E, J, S, R5, R10.

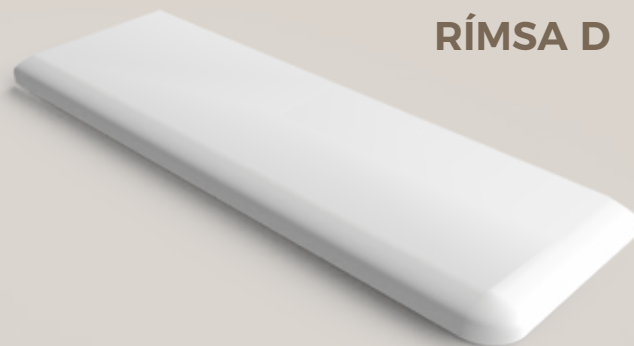

RÍMSA D



RÍMSA E



RÍMSA J

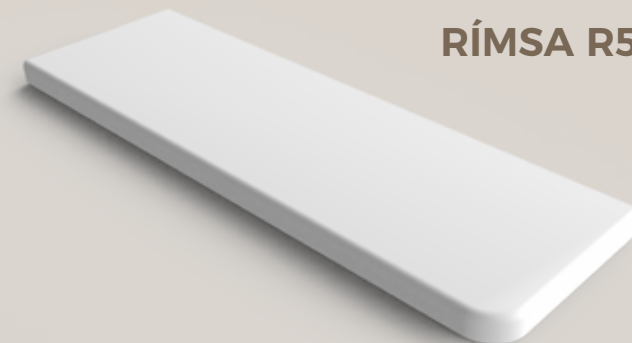

RÍMSA R5



RÍMSA VENCOVÁ

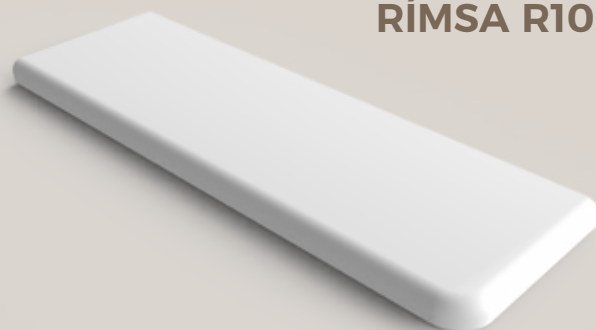

RÍMSA R10

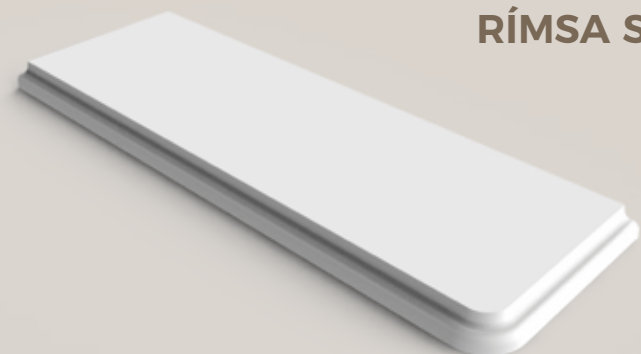

RÍMSA S

AKO OBJEDNAŤ DVIERKA

Postup pri objednávaní:

- vyplniť formulár (online, e-mail, telefonicky)
- vybrať požadovanú fóliu, špecifikovať ju číslom dekóru zo vzorkovníka
- tvar dvierok
- typ hrany, prípadne zaoblenie rohu
- zadať rozmery a množstvo
- doplniť špecifikáciu (sklo, vŕtanie závesov, atyp...)

Smer vlákien pri kresbe na fólii určuje rozmer po výške. Každý rozmer menší ako 100 mm vyrábame bez frézovania výplne, frézovanie je len po obvode.

Sklo je štandardne vsadené (zafrézovaná polodrážka) alebo nevsadené.

Dvierka s otvorom pre sklo majú rámik 60 mm, avšak môžu mať aj mriežku (4, 6, 8 okienok). Hĺbka polodrážky je 5 mm.

VRTANIE ZÁVESOV

Ľavé dvierka - pri čelnom pohľade na dvierka sú otvory na ľavo
 Pravé dvierka - pri čelnom pohľade na dvierka sú otvory na pravo

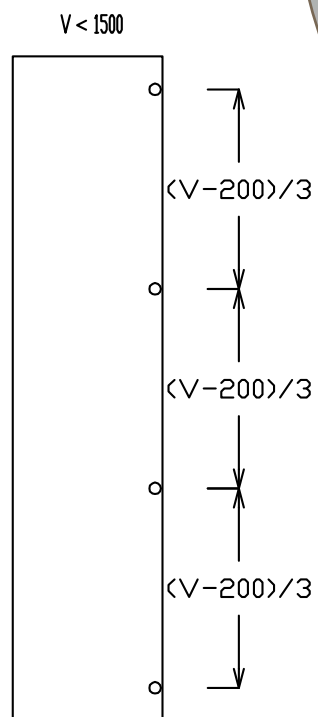
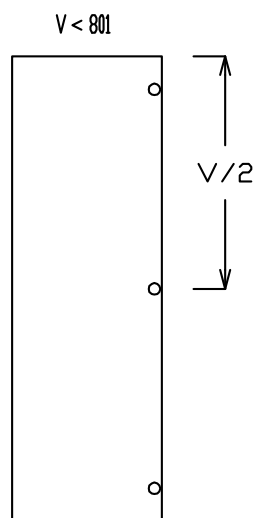
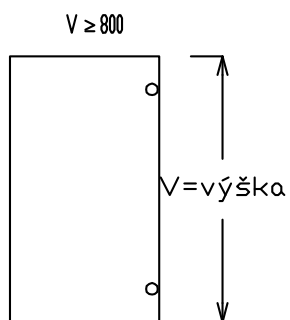
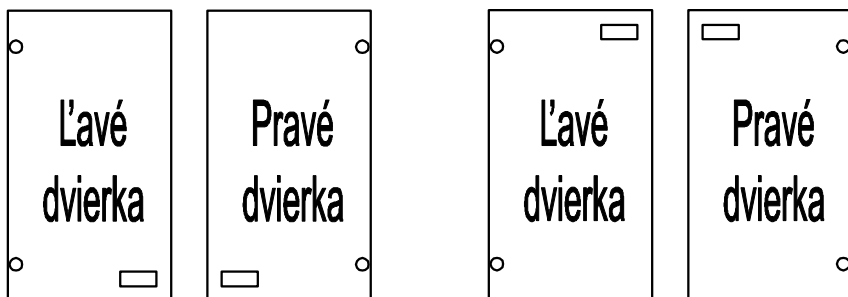

DETAIL

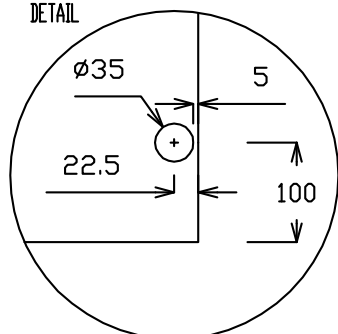

ÚDRŽBA A STAROSTLIVOSŤ

Návod na údržbu fóliovaných dvierok:

Nepoužívajte farebné čističe, parné a vodné čističe nie sú vhodné na čistenie fóliovaných dverí. Nepoužívajte organické rozpúšťadlá ako sú riedidlá, odlakovače, koncentrovaný alkohol alebo prostriedky na báze octu, ani žiadne prípravky obsahujúce pieskové alebo práškové častice. Takisto nepoužívajte leštiace emulzie ani čistiace prostriedky s ošetrojúcimi voskami.

Návod na údržbu lesklých fóliovaných dvierok:

Lesklé fólie sú dodávané s ochrannou fóliou proti poškodeniu. Okamžite po odstránení ochranej fólie je povrch citlivý na poškrabanie. Najlepšie je nechať materiál „**vyzrieť**“ **14 dní** - v tomto období dvierka neodporúčame čistiť, leštiť. Pri čistení používajte výlučne mäkkú, jemnú handričku, ktorú navlhčíte teplou vodou. Pozor na lacnejšie utierky, ktoré majú okraje obšité syntetickou niťou, ktorá môže povrch poškrabať. V prípade ťažko odstrániteľných škvŕn možno použiť aj čističlá s podielom alkoholu najviac 15 - 20% (Clin universal). Nepoužívajte zafarbené čističe (či už riedené alebo koncentrované), pretože ich farbivá môžu na fólii zanechať stopy. Na prevenciu poškodenia povrchu vyskúšajte najskôr na nenápadnom mieste v malom množstve pôsobenie čistiaceho prostriedku.



FIRMA

Spoločnosť DREVANA s.r.o. bola založená v roku 2001. Hlavnou činnosťou bola výroba atypického nábytku a interiérových dverí pre rakúsky a aj pre slovenský trh. Výsledkom tejto tvorivej činnosti boli mnohé úspešné realizácie interiérov hotelov, reštaurácií, fitness centier, kancelárske nábytky a nespočetné množstvo zariadení interiérov pre koncových zákazníkov.

Máme dlhoročné skúsenosti so stolárskymi materiálmi, ako aj s doplnkami zo skla, kovu a čalúnenia. V roku 2021 sme sa rozhodli rozšíriť náš výrobný sortiment o výrobu foliovaných a frézovaných dverí zakúpením kompletnej technológie a know – how od renomovaného výrobcu. Väčšina našich zamestnancov je s nami už viac ako 15 rokov a vedenie spoločnosti tvoria členovia našej rodiny. Dnes si vám dovoľujeme predstaviť našu prvú kolekciu dverí.

Veríme, že sa Vám bude páčiť a začleníte sa do rozširujúcej sa skupiny našich spokojných zákazníkov.

Zároveň si vás dovoľujeme pozvať do nášho showroomu v sídle spoločnosti a zdieľať naše stránky na sociálnych sieťach FB a IG.



STAČÍ SI VYBRAŤ

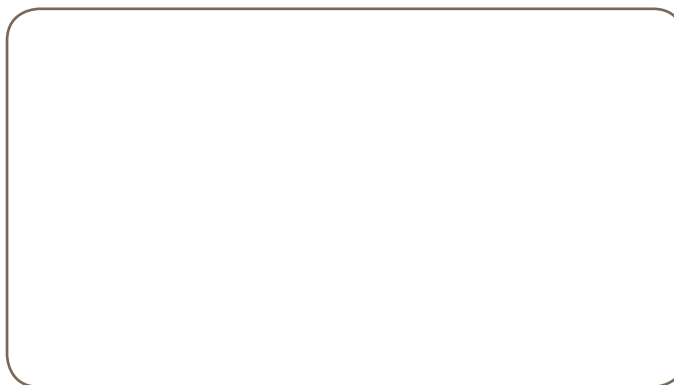

Tel.: **+421 917 644 455 - dvierka**, +421 34 668 4106, Mob.: +421 905 234 762
E-mail: **drevanadvierka@gmail.com**, drevana@drevana.sk, obchod@drevana.sk

www.drevana.sk